

KÄRCHER

makes a difference

HD 6/15 C

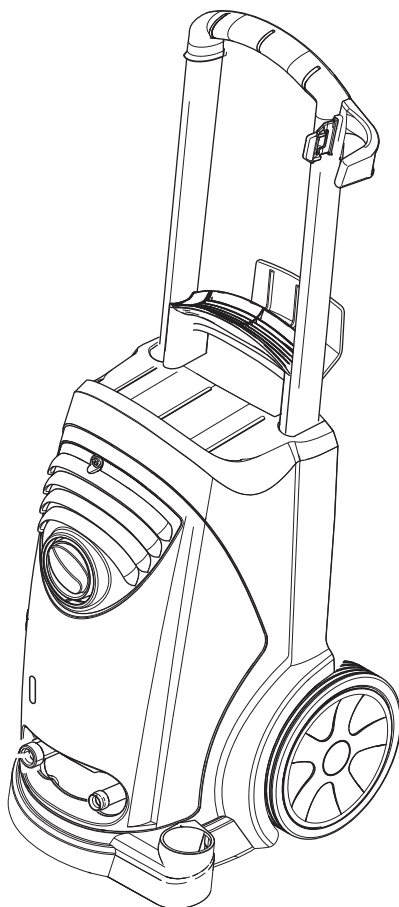

9.356-435.0 – Rev. 0

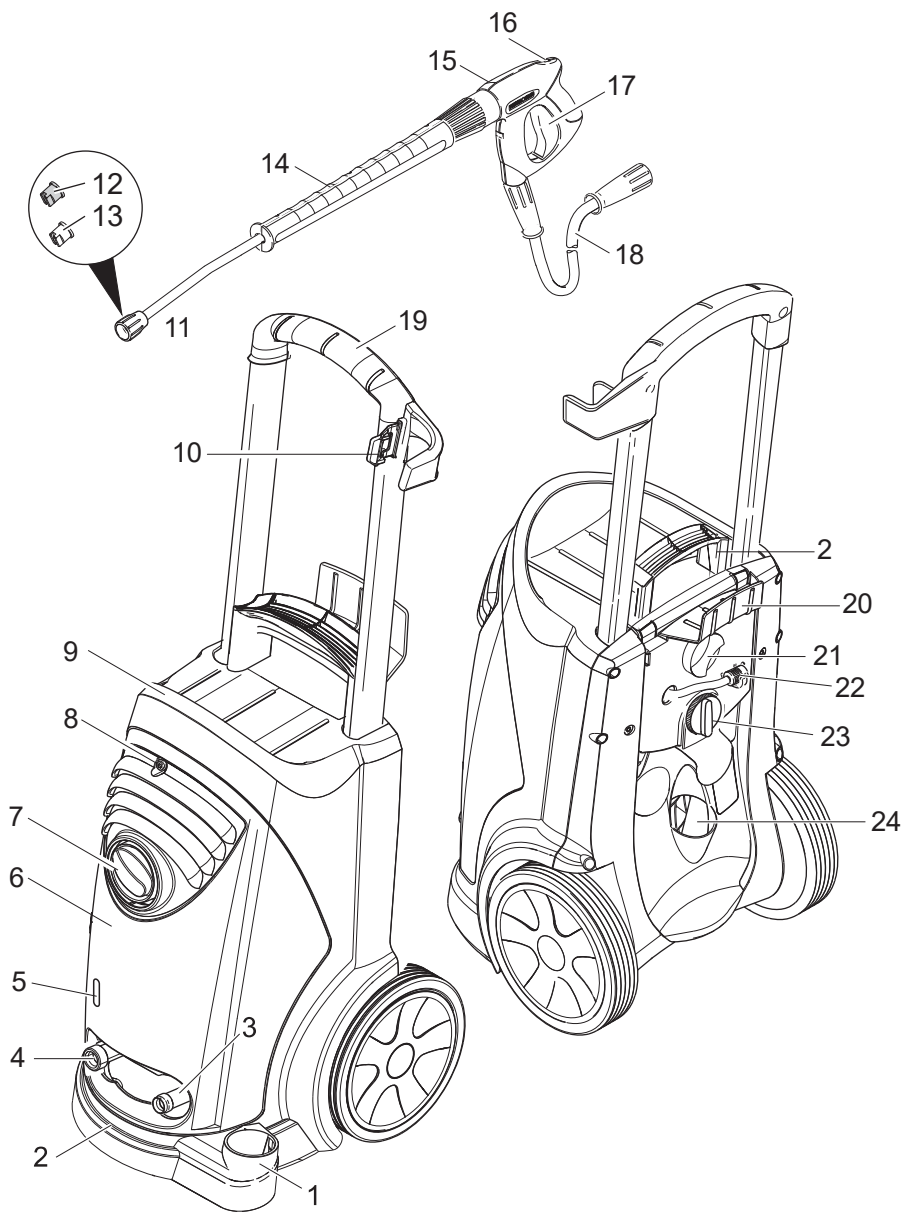



Antes del primer uso de su aparato, lea este manual original, actúe de acuerdo a sus indicaciones y guárdalo para un uso posterior o para otro propietario posterior.

Índice de contenidos

Elementos del aparato.	1
Indicaciones de seguridad.	2
Uso previsto.	2
Dispositivos de seguridad	2
Protección del medio ambiente	2
Antes de la puesta en marcha	2
Puesta en marcha	3
Manejo.	4
Transporte	5
Almacenamiento	5
Cuidados y mantenimiento.	5
Subsanación de averías.	6
Piezas de repuesto	7
Garantía.	7
Aterramiento y plug de 3 pasadores	8
Datos técnicos	9

Elementos del aparato

- Comprobar en la primera página
- 1 Soporte para lanza y accesorios
 - 2 Asidero
 - 3 Conexión de alta presión
 - 4 Conexión de agua
 - 5 Indicador del nivel de grasa
 - 6 Capó del aparato
 - 7 Interruptor del aparato
 - 8 Tornillo de fijación del capó del aparato
 - 9 Chasis
 - 10 Soporte para los accesorios
 - 11 Acoplamiento de rosca para boquilla
 - 12 Boquilla plata
 - 13 Boquilla dorada
 - 14 Lanza pulverizadora
 - 15 Pistola pulverizadora manual
 - 16 Palanca de seguro
 - 17 Palanca de la pistola pulverizadora manual
 - 18 Manguera de alta presión
 - 19 Estribo de empuje
 - 20 Portacables
 - 21 Bloqueo del estribo de empuje
 - 22 Manguera de detergente con filtro
 - 23 Válvula dosificadora de detergente
 - 24 Compartimiento para los accesorios

Identificación por colores

- Los elementos de control para el proceso de limpieza son amarillos.
- Los elementos de control para el mantenimiento y el servicio son de color gris claro.

Indicaciones de seguridad

- ¡Antes de la primera puesta en marcha lea sin falta las instrucciones de uso y las instrucciones de seguridad.
- Respetar las normativas vigentes nacionales correspondientes para eyectores de líquidos.
- Respetar las normativas vigentes nacionales correspondientes de prevención de accidentes. Los eyectores de líquidos deben ser examinados regularmente y tiene que guardarse una copia escrita de la revisión.

Símbolos del manual de instrucciones

Peligro

Para un peligro inminente que acarrea lesiones de gravedad o la muerte.

Advertencia

Para una situación que puede ser peligrosa, que puede acarrear lesiones de gravedad o la muerte.

Precaución

Para una situación que puede ser peligrosa, que puede acarrear lesiones leves o daños materiales.

Símbolos en el aparato



Los chorros a alta presión pueden ser peligrosos si se usan indebidamente. No dirija el chorro hacia personas, animales o equipamiento eléctrico activo, ni apunte con él al propio aparato.

Uso previsto

Utilizar exclusivamente esta limpiadora a presión

- la limpieza con chorros a baja presión y detergente (p. ej., limpieza de máquinas, vehículos, edificios, herramientas),
- para limpiar con el chorro a alta presión sin detergente (p. ej. limpieza de fachadas, terrazas, herramientas de jardinería).

Recomendamos que use la boquilla turbo (opcional) para la suciedad más resistente.

Dispositivos de seguridad

Válvula de derivación con presostato

Cuando se suelta la palanca de la pistola pulverizadora manual, un presostato desco-necta la bomba y el chorro de alta presión se para. Cuando se acciona la palanca, se co-necta la bomba nuevamente.

Protección del medio ambiente



Los materiales empleados para el embalaje son reciclables y recuperables. No tire el embalaje a la basura doméstica y entréguelo en los puntos oficiales de recogida para su reciclaje o recuperación.



Los aparatos viejos contienen materiales valiosos reciclables que deberían ser entregados para su aprovechamiento posterior. Evite el contacto de baterías, aceites y materias semejantes con el medio ambiente. Por este motivo, entregue los aparatos usados en los puntos de recogida previstos para su reciclaje.

Indicaciones sobre ingredientes (REACH)

Encontrará información actual sobre los ingredientes en:

www.kaercher.com/REACH

Antes de la puesta en marcha

Desembalar

- Comprobar el contenido del paquete al desembalar.
- En caso de daños de transporte informe inmediatamente al fabricante.

Controle el nivel de grasa

- Leer el indicador de nivel de grasa con el aparato parado. El nivel de grasa tiene que estar por encima de ambas agujas.

Activar la ventilación del recipiente de grasa

- Extraer el tornillo de fijación del capó del aparato, retirar el capó.
- Cortar la punta de la tapa del depósito de grasa.
- Fijar el capó del aparato.

Montaje de los accesorios

- Monte la boquilla en la lanza pulverizadora (la marca del aro de apoyo tiene que estar arriba).
- Conectar la lanza pulverizadora con la pistola pulverizadora manual.
- Soltar la sujeción del estribo de empuje.
- Ajustar el estribo de empuje a la temperatura deseada.
- Apretar la sujeción del estribo de empuje.
- Atornillar la manguera de alta presión a la conexión de alta presión.

Puesta en marcha

Conexión eléctrica

Peligro

Peligro de lesiones por descarga eléctrica. Conecte el aparato únicamente a corriente alterna.

El aparato sólo debe estar conectado a una conexión eléctrica que haya sido realizada por un electricista de conformidad con la norma IEC 60364-1.

La tensión de la fuente de corriente tiene que coincidir con la indicada en la placa de características.

Protección mínima por fusible de la toma de corriente (vea los datos técnicos).

La impedancia de red máxima permitida en el punto de conexión eléctrica (véanse los datos técnicos) no debe ser excedida. En caso de confusión respecto a la impedancia de red existente en su punto de conexión, póngase en contacto con la empresa que le

suministra la energía. Es imprescindible que el aparato esté conectado con un enchufe a la red eléctrica.

Está prohibido establecer una conexión no separable con la red eléctrica. El enchufe sirve para poder desconectarse de la red.

Antes de cada puesta en servicio, compruebe si el cable de conexión y el enchufe de red presentan daños. Si el cable de conexión estuviera deteriorado, debe encargarse sin demora a un electricista especializado del servicio de atención al cliente autorizado que lo sustituya.

El enchufe y el acoplamiento del cable de prolongación utilizado tienen que ser impermeables.

Utilizar un alargador con suficiente corte trasversal (véase "Datos técnicos") y enrollar desde la parte delantera del tambor del cable.

Los cables eléctricos prolongadores inadecuados pueden ser peligrosos. Para el exterior, utilice solo cables de prolongación eléctricos autorizados expresamente para ello, adecuadamente marcados y con una sección de cable suficiente:

Valores de conexión: véase la placa de características/datos técnicos.

Conexión de agua

Conexión a la toma de agua

Advertencia

Tenga en cuenta las normas de la empresa suministradora de agua.

De acuerdo con las normativas vigentes, está prohibido utilizar el aparato sin un separador de sistema en la red de agua potable.

Se debe utilizar un separador de sistema apropiado de la empresa KÄRCHER o, alternativamente, un separador de sistema que cumpla la norma EN 12729 tipo BA. El agua que haya pasado por un separador del sistema será catalogada como no potable.

Precaución

Conectar el separador del sistema siempre a la toma de agua, nunca directamente al aparato!



Valores de conexión, ver datos técnicos.

- Conectar la manguera de abastecimiento (largo recom. 5-10 m, diámetro mín. 1/2") a la conexión de agua del aparato y a la alimentación de agua (por ejemplo al grifo).

Nota

La manguera de abastecimiento de agua no está incluida en el volumen de suministro.

- Abrir el suministro de agua.

Manejo

⚠ Peligro

Peligro de explosiones

No pulverizar ningún líquido inflamable.

Para usar el aparato en zonas con peligro de explosión (p. ej., gasolineras) son de obligado cumplimiento las normas de seguridad correspondientes.

Precaución

Limpiar los motores sólo en las zonas con el separador de aceite correspondiente (protección del medio ambiente).

Riesgo de atascamiento. Colocar las boquillas sólo con la salida hacia arriba en el compartimento de accesorios.

Funcionamiento con alta presión



Nota

El aparato está equipado con un presostato. El motor sólo se pone en marcha cuando se ha accionado el gatillo de la pistola.

- Desbloquear la pistola pulverizadora manual y tirar de la palanca de la pistola.
- Colocar el interruptor principal en la posición "I".

Selección del tipo de chorro

- Cerrar la pistola de pulverización manual.
- Elija la boquilla deseada:

 Boquilla Plata	Chorro plan de alta presión (25°) para las grandes superficies.
 Boquilla Dorada CHEM	Chorro plan de baja presión (CHEM) para la operación con detergentes o limpieza con presión reducida.

- Pone la boquilla deseada en el acoplamiento de rosca e atornille en la lanza pulverizadora.

Funcionamiento con detergente

⚠ Advertencia

Todos aquellos detergentes inadecuados podrán dañar el aparato y el objeto a limpiar. Utilizar sólo detergentes que hayan sido autorizados por Kärcher. Tenga en cuenta la dosis recomendada y las indicaciones que incluyen los detergentes. Utilice los detergentes con moderación para no perjudicar el medio ambiente. Tener en cuenta las indicaciones de seguridad de los detergentes.

Los detergentes Kärcher aseguran un funcionamiento sin averías. Solicite el asesoramiento oportuno o pida nuestro catálogo o nuestra hoja informativa sobre detergentes.

- Saque la manguera de aspiración de detergente.
- Cuelgue la manguera de detergente en un depósito que contenga una solución de detergente.
- Coloque la boquilla dorada
- Coloque la válvula de dosificación del detergente en la concentración deseada.

Método de limpieza recomendado

- Rocíe la superficie seca con detergente y déjelo actuar pero sin dejar que se seque.
- Aplique el chorro de agua a alta presión sobre la suciedad disuelta para eliminarla.
- Tras el funcionamiento, introducir el filtro en agua limpia. Girar la válvula dosificadora a la concentración máxima de detergente. Arrancar el aparato y enjuagar durante un minuto.

Interrupción del funcionamiento

- Soltar la palanca de la pistola pulverizadora manual, el aparato se apaga.
- Tirar de nuevo de la palanca de la pistola pulverizadora manual, el aparato se enciende de nuevo.

Desconexión del aparato

- Colocar el interruptor principal en la posición "0".
- Saque el enchufe de la toma de corriente.
- Cerrar el abastecimiento de agua.
- Poner en funcionamiento la pistola pulverizadora manual hasta que no quede presión en el aparato.
- Accionar la palanca de seguridad de la pistola pulverizadora manual, para asegurar la pistola para que no se active involuntariamente.

Almacenamiento del aparato

- Introducir la pistola pulverizadora manual en el soporte.
- Enrollar la manguera de alta presión y colgar sobre el soporte de manguera.
- Enrollar el cable de conexión alrededor del soporte de cable.
- Fijar el enchufe con el clip montado.

Protección antiheladas

Advertencia

El hielo deteriora el aparato si éste no se ha vaciado por completo de agua.

Coloque el aparato en un lugar a salvo de las heladas.

Si no es posible el almacenamiento libre de heladas:

- Dejar salir agua.
- Bombee anticongelante de los habituales en el mercado en el aparato.

Nota

Utilizar anticongelante habitual para automóviles con una base de glicol.

Tener en cuenta las instrucciones de uso del fabricante del anticongelante.

- Dejar en marcha el aparato durante 1 minuto como máximo hasta que la bomba y los conductos estén vacíos.

Transporte

Peligro

¡Peligro de lesiones y daños! Respetar el peso del aparato para el transporte.

- Para transportar el aparato por trayectos largos, tire de él mediante el asa.
- Colocar hacia abajo el estribo de empuje para transportar aparatos sin enrollador de manguera. Para transportar el aparato, agárrelo del mango, no del estribo de empuje.
- Al transportar en vehículos, asegurar el aparato para evitar que resbale y vuelque conforme a las directrices vigentes.

Almacenamiento

Peligro

¡Peligro de lesiones y daños! Respetar el peso del aparato en el almacenamiento.

Cuidados y mantenimiento

Peligro

Peligro de lesiones causadas por un aparato que se arranque involuntariamente y descarga eléctrica.

Antes de efectuar cualquier trabajo en el aparato, hay que desconectar de la red eléctrica.

Nota

La grasa usada sólo se puede eliminar en los punto de recogida previstos para ello.

Entregue la grasa usada allí. Ensuciar el medio ambiente con grasa usada es ilegal.

Inspección de seguridad/contrato de mantenimiento

Acuerde una inspección regular de seguridad con su distribuidor o cierre un contrato de mantenimiento. Solicite el asesoramiento oportuno.

Antes de cada servicio

- Comprobar si el cable de conexión está dañado (peligro por descarga eléctrica), encargar al servicio técnico/electricista que cambie inmediatamente el cable de conexión dañado.
- Compruebe que no haya daños en la manguera de alta presión (riesgo de estallido).
Si la manguera de alta presión presenta daños, debe sustituirla inmediatamente.
- Comprobar si el aparato (bomba) es estanco.
Está permitido perder 3 gotas de agua por minuto y pueden salir por la parte inferior del aparato. En caso de fuga de mayor envergadura consultar al servicio de atención al cliente.

Todas las semanas

- Compruebe se el nivel de grasa está por encima del mínimo marcado en el depósito.
- Limpiar el tamiz en la conexión de agua entrante.
- Limpiar el filtro en la manguera de succión de detergente.

Anualmente o tras 500 lavados

- ha de cambiar la grasa.

Cambio de la grasa

Nota

Caudal y tipo de grasa, vea "Datos técnicos".

- Extraer el tornillo de fijación del capó del aparato, retirar el capó.
- Retire la tapa del depósito de la grasa.
- Inclinar el aparato hacia delante.
- Suelte la grasa en el recipiente colector.
- Introducir lentamente la grasa nueva; dejar que salgan las burbujas de aire.
- Colocar la tapa del depósito de la grasa.
- Fijar el capó del aparato.

Subsanación de averías

Peligro

Peligro de lesiones causadas por un aparato que se arranque involuntariamente y descarga eléctrica.

Antes de efectuar cualquier trabajo en el aparato, hay que desconectar de la red eléctrica.

En caso de avería, la reparación de las piezas eléctricas sólo debe efectuarla el servicio técnico autorizado.

En caso de averías que no se mencionen en este capítulo, consulte al servicio técnico oficial en caso de duda y si se indica explícitamente.

El aparato no funciona

- Comprobar los daños del cable de conexión.
- Comprobar la tensión de la red.
- En caso de un defecto eléctrico consultar al servicio de atención al cliente.

El aparato no alcanza la presión necesaria

- Coloque la boquilla plata.
- Limpiar la boquilla.
- Sustituir la boquilla.
- Purgar el aparato (véase "Puesta en marcha").
- Verifique la cantidad de abastecimiento de agua (ver datos técnicos).
- Limpie el tamiz en la conexión del agua.
- Compruebe todos los tubos de abastecimiento hacia la bomba.
- Si es necesario, consultar al servicio de atención al cliente.

La bomba no es estanca

Está permitido perder 3 gotas de agua por minuto y pueden salir por la parte inferior del aparato. En caso de fuga de mayor en-vergadura consultar al servicio de atención al cliente.

- En caso de fuga de mayor envergadura deje que el servicio técnico revise el aparato.

La bomba da golpes

- Comprobar la estanqueidad de las tuberías de absorción de agua y detergente.
- Cerrar la válvula dosificadora para detergentes cuando se trabaje sin detergentes.
- Purgar el aparato (véase "Puesta en marcha").
- Si es necesario, consultar al servicio de atención al cliente.

El detergente no se aspira

- Coloque la boquilla dorada
- Compruebe o limpie la manguera de detergente con filtro.
- Abra o compruebe o limpie la válvula dosificadora de detergente.
- Si es necesario, consultar al servicio de atención al cliente.

Piezas de repuesto

- Sólo deben emplearse accesorios y piezas de repuesto originales o autorizados por el fabricante. Los accesorios y piezas de repuesto originales garantizan el funcionamiento seguro y sin averías del aparato.
- En el área de servicios de www.kaercher.com encontrará más información sobre piezas de repuesto.

Garantía

En todos los países rigen las condiciones de garantía establecidas por nuestra empresa distribuidora. Las averías del aparato serán subsanadas gratuitamente dentro del periodo de garantía, siempre que se deban a defectos de material o de fabricación. En un caso de garantía, le rogamos que se dirija con el comprobante de compra al distribuidor donde adquirió el aparato o al servicio al cliente autorizado más próximo a su domicilio.

Aterramiento y plug de 3 pasadores



**RIESGO DE CHOQUE
ELÉCTRICO**

Conexión Eléctrica

- Su lavadora viene de fábrica con un plug que cumple el nuevo estándar de plugs y debe ser conectado a un enchufe de acuerdo con la norma de cada país. Utilice un enchufe exclusivo y en perfecto estado para conectar el aparato.
- Verifique si la tensión de alimentación indicada en la etiqueta del cable de alimentación de la lavadora es la misma del un enchufe donde será conectado.



- Esta lavadora está montada con un plug de 3 pasadores. El chasis está conectado al pasador central del plug, que conectado al enchufe queda en contacto directo con el cable de tierra de la red, aumentando la seguridad del usuario.
- Observe atentamente las instrucciones de instalación, principalmente, con respecto a la tensión de alimentación y al aterramiento.

Cables y Extensión

- Habiendo necesidad de uso de extensión, certifíquese de que ella esté adecuada con las especificaciones con respecto a los anchos de los cables y cantidad de cables y pasadores, conforme es descrito en este manual.
- No intente conectar el plug de 3 pasadores en un enchufe en desacuerdo con la norma de cada país. Conecte el plug solo en enchufes correctamente aterrados. Antes de conectar el aparato a la red eléctrica, certifíquese de que el botón enciende / apaga de la lavadora de alta

presión esté en la posición apagado.

- Para desconectar la lavadora de la alta presión, nunca la hale por el cable de alimentación, solamente por el plug para no dañarlo.
- Retire el plug del enchufe antes de efectuar cualquier mantenimiento o limpieza en la lavadora de alta presión.
- No seguir estas instrucciones puede traer riesgos para la vida, incendio o choque eléctrico.



- En ninguna hipótesis utilice una extensión que no permita el uso del pasador de aterramiento del plug.
- No transporte el equipo arrastrándolo por la manguera ni tampoco por el cable de alimentación.

Retire el plug del enchufe antes de efectuar cualquier mantenimiento o limpieza del producto.

Mantenga todas las conexiones eléctricas secas y sin ningún contacto con agua y /o superficies mojadas.

En ninguna hipótesis elimine el pasador de aterramiento del plug.

No use adaptadores que eliminen el pasador de aterramiento del plug. Nunca use un adaptador para conectarse a un enchufe de 10 A.

Nunca use adaptadores o conectores tipo T (benjamin).

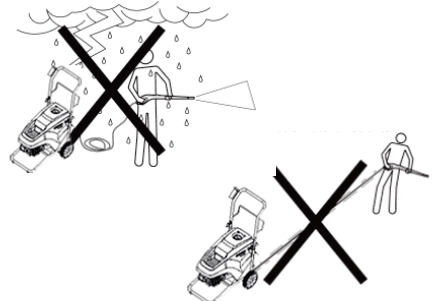

Datos técnicos

Modelo	HD 6/15 C				
		CO	AR	BO	PE
Conexión de red					
Tensión	V	110	220	230	220
Tipo de corriente	Hz	1~60	1~50	1~50	1~60
Corriente	A	16	10	10	13
Fusible de red (inerte, caro, C)	A	25	16		
Categoría de protección		IPX5			
Impedancia de red máxima permitida	Ohm	0.302+j0.189			
Alargador máx. 30m	mm ²	≥4,0	≥2,5		
Conexión de agua					
Temperatura de entrada (máx.)	°C	60			
Velocidad de alimentación (mín.)	L/min	12			
Presión de entrada (mín-máx.)	MPa	0,2 - 1,2			
Potencia y rendimiento					
Presión de trabajo	MPa	8	10	10	10
Sobrepresión de servicio máxima	MPa	12	15	15	15
Tamaño de la boquilla		036	034		040
Caudal	L/min	6,83	7,83	7,83	9,33
Aspiración de detergente	L/min	0...0,6			
Fuerza de retroceso de la pistola pulverizadora manual (máx.)	N	15	19		22
Valores calculados conforme a la norma EN 60355-2-79					
Valor de vibración mano-brazo					
Pistola pulverizadora manual	m/s ²	<2,5			
Lanza pulverizadora	m/s ²	<2,5			
Inseguridad K	m/s ²	1			
Nivel de presión acústica L _{pA}	dB(A)	72			
Inseguridad K _{pA}	dB(A)	1			
Grasa					
Cantidad de grasa (total)	L	0,35			
Tipo de grasa		Grasa Kärcher (9.302-270.0 - 50g)			
Medidas y pesos					
Logitud	mm	360			
Ancho	mm	375			
Altura	mm	925			
Peso	kg	25,3	26	26	25,3

ARGENTINA

Kärcher S.A
Panamericana Km 38.7 - Colectora Este
(Esq. Vicente Lopez) - Benavidez (CP 1621)
Buenos Aires - Argentina

 +54 (11) 4748 5000

BOLÍVIA

Kärcher Bolivia S.R.L
Avenida Banzer s/n edificio el remanso
#8500 Santa Cruz
Bolivia

 +591 (3) 341611-3427765

COLOMBIA

Kärcher SAS
Av. Calle 116 No. 15 B 39
Bogotá
Colombia

 (+57) 01 8000 423686

ECUADOR

Kärcher Ecuador S.A
Av. Juan Tanca Marengo Km 3,
Ciudadela Urdenor 2 Esquina
Guayaquil
Ecuador

 (593) 4600-5867 y (593) 4603-2401

CHILE

Kärcher Chile S.p.A
Av. Irrarrázaval 259
7750491 Santiago de Chile
Chile

 2 2520 3155 - 3426 -3336

MÉXICO

Kärcher México, S.A de C.V
Blvd. Manuel Avila Camacho No. 520
Col. Industrial Atoto
Naucaipan de Juárez, Edo. de México
C.P. 53519 México

 01-800-024-13-13

PERÚ

Kaercher Perú S.A.
Av. República de Panamá #4045
Surquillo Lima
Perú

 (511) 706 -1150

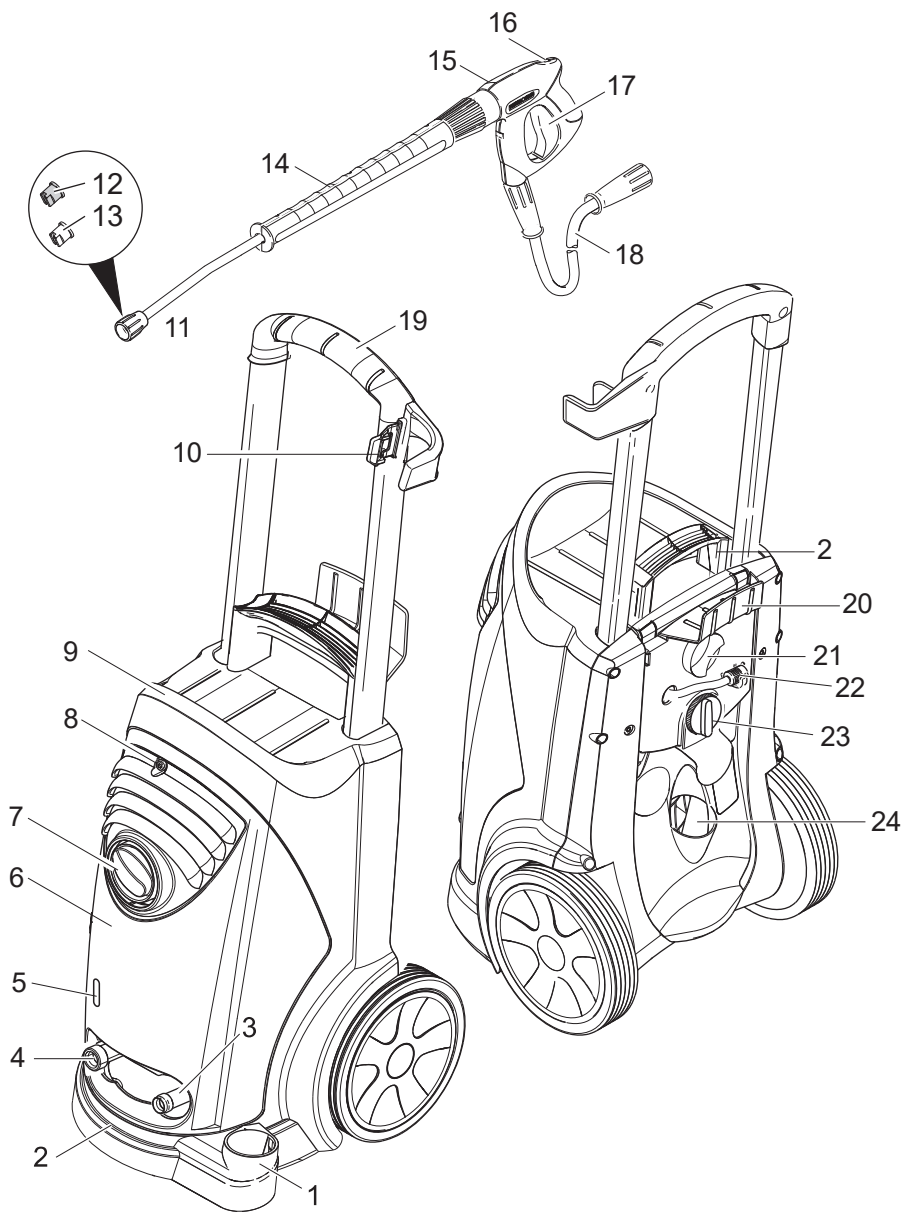



Before using your device for the first time, read this original manual, act according to its recommendations and keep it for later use or for another owner.

Table of Contents

Machine elements	12
Safety recommendations	13
Intended use	13
Safety devices	13
Environmental protection	13
Before start-up	13
Start-up	14
Management	15
Transport	16
Storage	16
Care and maintenance	16
Troubleshooting	17
Spare parts	18
Grounding and 3-pin plug	19
Technical data	20
Warranty	21

Machine elements

- Check on the first page
- 1 Lance and accessories holder
 - 2 Handle, bottom
 - 3 High pressure connection
 - 4 Water connection
 - 5 Oil level indicator
 - 6 Machine cover
 - 7 Power switch
 - 8 Machine cover mounting screw
 - 9 Frame
 - 10 Accessory holder
 - 11 Threaded coupling for nozzle
 - 12 Silver nozzle
 - 13 Golden nozzle
 - 14 Spray lance
 - 15 Trigger gun
 - 16 Safety latch
 - 17 Safety lever
 - 18 High-pressure hose
 - 19 Handle, top
 - 20 Cable holder
 - 21 Handle lock
 - 22 Detergent hose with filter
 - 23 Detergent dispenser valve
 - 24 Accessory compartment

Identification by colors

- The control elements for the cleaning process are in yellow.
- The control elements for maintenance and service are in light grey.

Safety recommendations

- Before starting up for the first time, please read the usage instructions and safety instructions.
- Abide by relevant national regulations in force for liquid ejectors.
- Abide by relevant national regulations in force for accident prevention. Liquid ejectors must be inspected regularly and a written copy of the inspection must be kept.

Instruction manual symbols

Danger

For an imminent danger that causes serious bodily injury or death.

Warning

For a situation that could be hazardous, which could cause serious bodily injury or death.

Attention

For a situation that could be hazardous, which could cause mild injury or material damage.

Symbols on the device



High-pressure jets can be dangerous if used incorrectly. Do not direct the jet at people, animals or live electrical equipment, or point it at the device itself.

Intended use

Use this pressure washer exclusively

- for cleaning with low-pressure jets and detergent (such as for cleaning machines, vehicles, buildings, tools),
 - for cleaning with the high-pressure jet without detergent (such as for cleaning facades, terraces, gardening tools).
- We recommend using the turbo nozzle (optional) for more stubborn dirt.

Safety devices

Bypass valve with pressure switch

When the lever of the manual spray gun is released, a pressure switch disengages the pump and the high-pressure jet stops. When the lever is pressed, the pump engages again.

Environmental protection



The packaging materials are recyclable and recoverable. Do not dispose of the packaging in household waste. Deliver it to official collection points for recycling or recovery.



Old devices contain valuable recyclable materials that should be returned for later reuse. Keep batteries, oils and similar materials out of contact with the environment. For this reason, deliver used devices to appropriate recycling locations.

Indications on ingredients (REACH)

You will find current information on ingredients here:

www.kaercher.com/REACH

Before start-up

Unpack

- Check the contents of the package when unpacking.
- In case of damage during transport, inform the manufacturer immediately.

Oil level control

- Read the oil level indicator with the device stopped. The oil level must be above both needles.

Turn on the oil tank fan

- Remove the machine cover mounting screw and remove the cover.
- Cut off the tip of the oil container cover.
- Secure the machine's cover.

Assembling the accessories

- Mount the nozzle on the spray lance (the mark on the support ring must be on top).
- Connect the spray lance with the manual spray gun.
- Release the push bar lock.
- Adjust the push bar to the desired temperature.
- Tighten the push bar lock.
- Screw the high-pressure hose onto the high-pressure connection.

Start-up

Electrical connection

Danger

Risk of injury from electrical discharge. Connect the device to AC power only. The device may only be connected to an electrical connection that has been installed by an electrician in accordance with IEC 60364-1. The power supply must match the voltage indicated on the machine's nameplate. Minimum fuse protection of the power outlet (see technical data). The maximum permissible mains impedance at the electrical connection point (see technical data) must not be exceeded. In case of confusion about the existing mains impedance at your connection point, contact your power

supply company. It is crucial for the device to be connected with a plug to the mains. Establishing a non-separable connection to the power grid is prohibited. The plug is used to disconnect from the mains. Before each start-up, check the power cord and mains plug for damage. If the power cord is damaged, it must be replaced immediately by a qualified electrician from authorized customer service. The plug and coupling of the extension cord used must be waterproof. Use an extension cord with sufficient cross-section (see "Technical Data") and wind from the front of the cord drum. Unsuitable extension cords can be dangerous. For outdoor use, use only extension cords that are expressly approved for this purpose, properly marked and with sufficient cross-section:

Connection values: see nameplate/technical data.

Water connection

Water inlet connection

Warning

Follow the water supply company's regulations. In accordance with current regulations, use of the machine is prohibited without a system separator in the drinking water network. A suitable system separator from KÄRCHER should be used or, alternatively, a system separator complying with EN 12729 type BA. The water that has passed through a system separator will be classified as non-potable.



Attention

Always connect the system separator to the water supply, never directly to the device!

Connection values, see technical data.

- Connect the supply hose (recomm. width 5-10 m, min. diameter 1/2") to the device's water connection and to the water supply (such as to the tap).

Note

The water supply hose is not included in the scope of delivery.

- Open the water supply.

Management

Danger

Risk of explosion

Do not spray any flammable liquids. When using the device in areas with explosion risk (such as gas stations), the relevant safety regulations must be followed.

Attention

Clean motors only in areas with the respective oil separator (environmental protection).

Risk of clogging. Only place the nozzles in the accessory compartment with the nozzle outlet facing upward.

Working with high pressure



Note

The device is equipped with a pressure switch. The motor only starts when the gun trigger has been pulled.

- Unlock the manual spray gun and remove the gun's lever.
- Set the main switch to "I" position.

Selecting the jet type

- Turn off the manual spray gun.
- Choose the desired nozzle:

 Silver Nozzle	High-pressure flat jet (25°) for large surfaces.
 Golden Nozzle CHEM	Low-pressure flat jet (CHEM) for operating with detergents or cleaning with lower pressure.

- Put the desired nozzle on the threaded coupling and screw it onto the spray lance.

Working with detergent

Warning

Any unsuitable detergents could damage the device and the object to be washed.

Only use detergents that have been authorized by Kärcher. Keep the recommended dosage in mind and the detergent recommendations. Use detergents in moderation so as not to harm the environment.

Keep the safety recommendations for detergents in mind.

Kärcher detergents ensure malfunction-free operation.

Request assistance in a timely manner or request our catalog or our detergent information sheet.

- Pull out the detergent suction hose.
- Hang the detergent hose in a container containing a detergent solution.
- Fit the golden nozzle
- Set the detergent dispensing valve to the desired concentration.

Recommended cleaning method

- Spritz the dry surface with detergent and let it work but do not let it dry.
- Direct the high-pressure water jet at the dissolved dirt to remove it.
- After operation, place the filter in clean water. Turn the dispensing valve to the maximum detergent concentration. Start the machine and rinse for one minute.

Interrupting operation

- By releasing the manual spray gun lever, the machine shuts off.
- By pressing the manual spray gun lever again, the machine comes on again.

Disconnecting the device

- Set the main switch to “0” position.
- Remove the plug from the power outlet.
- Shut off the water supply.
- Operate the manual spray gun until there is no pressure left in the device.
- Engage the manual spray gun’s safety catch to secure the gun against unintentional triggering.

Storing the device

- Insert the manual spray gun on the support.
- Wind the high-pressure hose and hang it on the hose storage.
- Wind the power cord around the support.
- Secure the plug with the mounted clip.

Frost protection

Warning

*Ice will damage the device if all water has not been completely drained.
Place the machine in a location protected from frost.*

If storage free of frost is not possible:

- Allow water to drain.
- Pump ordinary market antifreeze into the device.

Note

Use ordinary glycol-based automotive antifreeze.

Observe the antifreeze manufacturer’s usage instructions.

- Let the machine run for no more than 1 minute until the pump and conduits are empty.

Transport

Danger

Risk of injury and damage! Observe the machine’s weight for transport.

- To move the device long distances, pull it by the handle.
- Place the push bar downward to transport devices without hose reel. To transport the device, grab it by the handle and not by the push bar.
- When transporting in vehicles, secure the device to keep it from slipping and tipping over in accordance with the applicable guidelines.

Storage

Danger

Risk of injury and damage! Observe the machine’s weight for storage.

Care and maintenance

Danger

Danger of injury caused by a device starting up inadvertently and electric shock.

Before carrying out any work on the device, disconnect it from the mains.

Note

Used oil may only be disposed of at designated collection points. Deliver used oil there. Contaminating the environment with used oil is illegal.

Safety inspection/maintenance agreement

Arrange for a regular safety inspection with your dealer or contract a maintenance agreement. Request assistance in a timely manner.

Before each service

- Check the power cord for damage (risk of electric shock), and have the damaged power cord replaced immediately by a service technician/electrician.
- Make sure there is no damage to the high-pressure hose (risk of bursting). If the high-pressure hose presents any damage, it should be replaced immediately.
- Check if the device (pump) is watertight.
Losing 3 drops of water per minute is acceptable, which may come out of the bottom of the device. In case of major leaks, contact customer service.

Every week

- Make sure the oil level is above the minimum mark in the container.
- Clean the sieve at the water inlet connection.
- Clean the filter in detergent suction hose.

Annually or after 500 washing cycles

- Change the oil.

Oil change

Note

Flow rate and type of oil, see "Technical Data".

- Remove the machine cover mounting screw and remove the cover.
- Remove the oil container cover.
- Tilt the device forward.
- Release the oil into the collector.
- Add new oil slowly; allow air bubbles to escape.
- Place the oil container cover.
- Secure the machine's cover.

Troubleshooting

Danger

Danger of injury caused by a device starting up inadvertently and electric shock.

Before carrying out any work on the device, disconnect it from the mains. In case of damage, only authorized technical service personnel should perform repairs on electrical parts. For malfunctions not mentioned in this chapter, contact official technical service with questions and if explicitly indicated.

The device does not work

- Check for damage to the connection cord.
- Check the power supply voltage.
- In case of electrical defect, contact customer service.

The device does not reach the necessary pressure

- Fit the silver nozzle.
- Clean the nozzle.
- Replace the nozzle.
- Purge the device (see "Start-up").
- Check the water supply amount (see technical data).
- Clean the sieve at the water inlet connection.
- Check all supply lines to the pump.
- If necessary, contact customer service.

The pump is not watertight

Losing 3 drops of water per minute is acceptable, which may come out of the bottom of the device. In case of major leakage, contact customer service.

- In case of major leakage, have technical service inspect the device.

The pump is thumping

- Check the watertightness of water and detergent tubes.
- Close the detergent dispensing valve when working without detergent.
- Purge the device (see "Start-up").
- If necessary, contact customer service.

Detergent is not suctioned in

- Fit the golden nozzle
- Check or clean the detergent hose with filter.
- Open or check or clean the detergent dispensing valve.
- If necessary, contact customer service.

Spare parts

- Only original accessories and spare parts should be used, or others authorized by the manufacturer. Original accessories and spare parts ensure safe operation without malfunctions.
- You will find more information about spare parts in the service section on www.kaercher.com.

Grounding and 3-pin plug



RISK OF
ELECTRIC SHOCK

Electrical Connection

- Your washer comes factory-equipped with a plug that complies with the new plug standard and must be connected to an outlet in accordance with the standard of each country. Use an exclusive plug in perfect working order to connect the machine.
- Make sure the power supply voltage indicated on the washer's power cord label is the same as the voltage of the outlet to which it will be plugged.



- This washer is equipped with a 3-pin plug. The housing is connected to the central prong of the plug, which is connected to the outlet and in direct contact with the power supply grounding cord, thus increasing user safety.
- Carefully follow the installation instructions, especially with regard to power supply voltage and grounding.

Cords and Extension

- If an extension cord must be used, make sure that it meets the specifications for cable widths and number of cables and pins, as described in this manual.
- Do not attempt to connect the 3-pin plug to an outlet that does not comply with the standard of each country. Only connect the plug to properly grounded outlets.

Before connecting the machine to the power supply, make sure that the on/off button on the pressure washer is off position.

- To disconnect the high-pressure washer, only pull by the plug and never pull the power cord, to prevent damage.
- Remove the plug from the outlet before performing any maintenance or cleaning on the high-pressure washer.
- Failing to follow these instructions could result in risk of death, fire or electric shock.



- Under no circumstances use an extension cord that does not allow for use of the plug's grounding pin.
- Do not drag the equipment by the hose or power cord. Remove the plug from the outlet before performing any maintenance or cleaning on the product. Keep all electrical connections dry and out of contact with water and/or wet surfaces. Do not remove the plug's grounding pin under any circumstances. Do not use adaptors that bypass the plug's grounding pin. Never use an adapter to connect to a 10 A outlet. Never use T-shaped adapters or connectors.



Technical data

Model	HD 6/15 C				
		CO	AR	BO	PE
Mains connection					
Voltage	V	110	220	230	220
Current type	Hz	1~60	1~50	1~50	1~60
Current	A	16	10	10	13
Mains fuse (slow blow, expensive, C)	A	25	16		
Protection class		IPX5			
Maximum allowable network impedance	Ohm	0.302+j0.189			
Max. extension 30 m	mm ²	≥4.0	≥2.5		
Water connection					
Input temperature (max.)	°C	60			
Supply speed (min.)	L/min	12			
Feed pressure (min-max)	MPa	0.2 – 1.2			
Performance data					
Working pressure	MPa	8	10	10	10
Maximum operating overpressure	MPa	12	15	15	15
Nozzle size		036	034		040
Flow rate	L/min	6.83	7.83	7.83	9.33
Detergent suction	L/min	0...0.6			
Manual spray gun recoil force (max.)	N	15	19		22
Values determined as per EN 60355-2-79					
Hand-arm vibration value					
Manual spray gun	m/s ²	<2.5			
Spray rod	m/s ²	<2.5			
Uncertainty K	m/s ²	1			
LPA Acoustic pressure level	dB(A)	72			
KPA Uncertainty	dB(A)	1			
Oil					
Amount of oil (total)	L	0.35			
Type of oil		Kärcher Oil (9.302-270.0 – 50 g)			
Dimensions and weights					
Length	mm	360			
Width	mm	375			
Height	mm	925			
Weight	kg	25.3	26	26	25.3

Warranty

The warranty conditions established by our distribution company are applicable in all countries. Device faults will be repaired free of charge within the warranty period, provided they are due to material or manufacturing defects. In a warranty case, please contact the dealer where you purchased the machine or your nearest authorized customer service center with proof of purchase. The addresses can be found here:



www.kaercher.com/dealersearch



KÄRCHER



HECHO EN BRASIL POR / MADE IN BRAZIL BY
KÄRCHER INDÚSTRIA E COMÉRCIO LTDA.

VIA MIGUEL MELHADO CAMPOS, 600
VINHEDO - SP - BRASIL - CEP 13.288-003 / ZIP CODE 13.288-003
CENTRAL DE ATENDIMENTO: 08000-176111

www.karcher.com.br / www.karcher.com